

## Suction Pool Cleaner | Nettoyeur à succion | Limpiador de succión

Models: MAXX™  
LYNX™

Essential installation and startup instructions are included in this manual.  
Additional operation and troubleshooting information is available online by visiting our website.



### Before You Start

This Quick Start Guide contains essential installation and startup instructions. Read the complete manual and all safety warnings before commencing installation.

### Avant de Commencer

Ce guide de démarrage rapide contient les instructions essentielles d'installation et de démarrage. Lire le manuel complet et tous les avertissements de sécurité avant de commencer l'installation.

### Antes de Comenzar

Esta guía de inicio rápido contiene instrucciones fundamentales de instalación y puesta en funcionamiento. Lea todo el manual y todas las advertencias de seguridad antes de comenzar la instalación.

## **⚠ CAUTION**

### **USE IN A VINYL LINER POOL**

Certain vinyl liner patterns are particularly susceptible to rapid surface wear or pattern removal caused by objects coming into contact with the vinyl surface, including pool brushes, pool toys, floats, fountains, chlorine dispensers, and automatic pool cleaners. Some vinyl liner patterns can be seriously scratched or abraded simply by rubbing the surface with a pool brush. Ink from the pattern can also rub off during the installation process or when it comes into contact with objects in the pool. Zodiac Pool Systems LLC and its affiliates and subsidiaries are not responsible for, and the Limited Warranty does not cover, pattern removal, abrasion or markings on vinyl liners.



To avoid serious injury, turn off the pool filter pump before installation.

## **⚠ ATTENTION**

### **CONCERNANT L'UTILISATION DANS UNE PISCINE A REVETEMENT VINYLE**

La surface de certains revêtements vinyle à motifs peut s'user rapidement et les motifs peuvent disparaître au contact d'objets tels que brosses de nettoyage, jouets, bouées, fontaines, distributeurs de chlore et nettoyeur de piscine automatique. Les motifs de certains revêtements vinyle peuvent être égratignés ou usés par simple frottement, tel qu'avec une brosse de piscine. La couleur de certains motifs peut également s'effacer pendant l'installation ou en cas de contact avec des objets présents dans la piscine. Les motifs effacés, l'usure ou l'égratignure des revêtements vinyle ne relèvent pas de la responsabilité de Zodiac Pool Systems LLC et ses filiales et filiales, et ne sont pas couverts par la garantie limitée.



Afin d'éviter toute blessure grave, assurez-vous que la pompe d'aspiration est arrêtée avant l'installation.

## **⚠ PRECAUCIÓN**

### **USO EN UNA PISCINA REVESTIDA DE VINILO**

Los dibujos en algunos revestimientos de vinilo son especialmente susceptibles a desgaste superficial o borrado del dibujo, como resultado de que entren en contacto con la superficie vinílica determinados objetos, tales como cepillos, juguetes de piscina, flotadores, fuentes, surtidores de cloro y limpiafondos automáticos. Los dibujos de algunos revestimientos de vinilo pueden rayarse o rasgarse de manera considerable simplemente al rozar la superficie con un cepillo de piscina. También puede borrarse la tinta del dibujo durante la instalación o al entrar en contacto con objetos en la piscina. Zodiac Pool Systems LLC y sus filiales y subsidiarias no asume responsabilidad alguna por el borrado del dibujo o el rayado o rasgado del revestimiento de vinilo, ni la garantía limitada cubre estas contingencias.



Para evitar lesiones graves, apague la bomba de succión para la limpieza antes de la instalación.

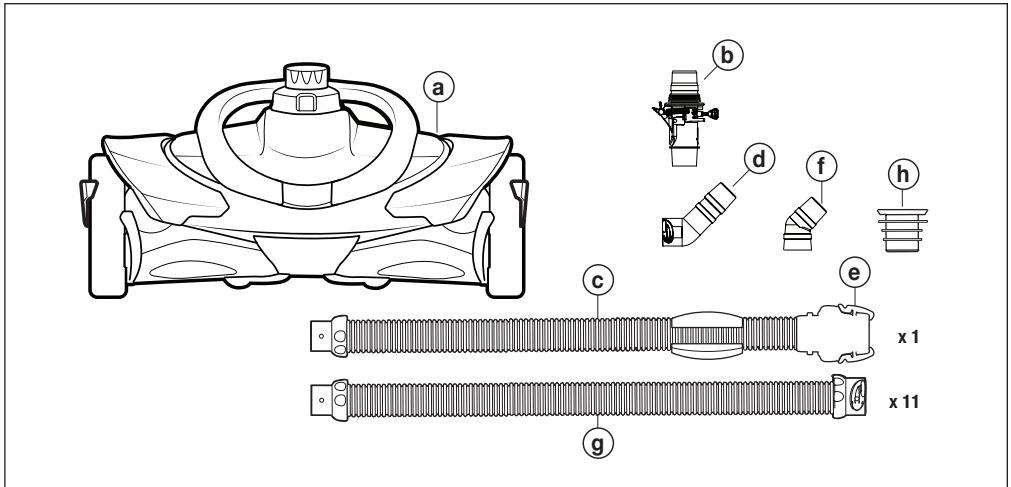

	Included Components	composants inclus	componentes incluidos
<b>a</b>	Cleaner Body	Corps de l'aspirateur	Cuerpo del limpiador
<b>b</b>	Flowkeeper™ Valve	Soupape FlowKeeper <sup>MC</sup>	Válvula FlowKeeper™
<b>c</b>	Leader Hose Section with Hose Float	Section du boyau principal avec flotteur pour boyau	Sección de la manguera guía y flotante de la manguera
<b>d</b>	Twist-Lock 45 Degree Elbow, Extended	Coude à 45 degrés à verrouillage rotatif, allongé	Codo de 45 grados que trava con giro, Extendido
<b>e</b>	Flow Regulator Valve (FRV)	Soupape de régulation de débit	Válvula reguladora de caudal (VRC)
<b>f</b>	45 Degree Elbow	Coude à 45 degrés	Codo de 45 grados
<b>g</b>	Twist-Lock Hose Section	Section du boyau à verrouillage rotatif	Sección de la manguera que trava con giro
<b>h</b>	Valve Cuff	Embout annelé de soupape	Boquilla de la válvula

**1. Connect to a Skimmer | Connexion à un skimmer | Para conectarse a un skimmer**

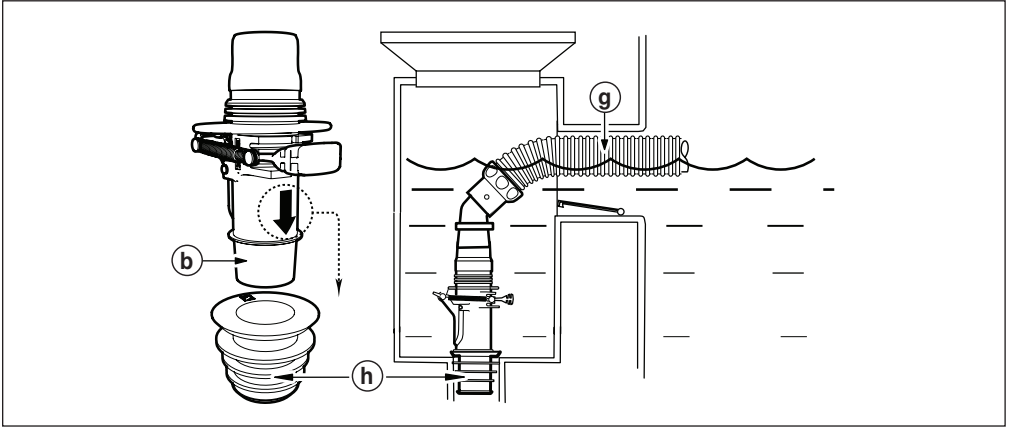

**OR A Dedicated Suction Line | OU Un raccord d'aspiration | O Una toma de succión**

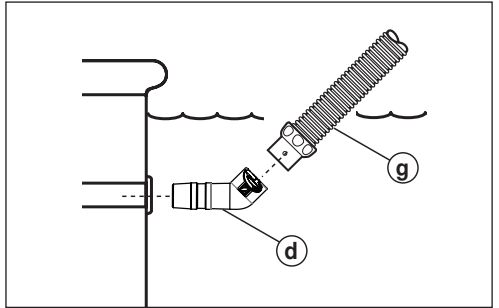

**2. Determine Hose Length | Déterminer la longueur du tuyau | Determinar la longitud requerida de la manguera**

Required Length of Hose = Farthest point across pool +1 (Leader Hose) (C).

Start at skimmer or dedicated suction line

Le longueur de tuyau requise = Le point le plus éloigné du bassin et une section de tuyau supplémentaire.

Commencer au skimmer ou prise balai

El longitud requerida de la manguera = punto más alejado a través de la piscina y una sección más.

Colector de espuma o línea de succión exclusiva

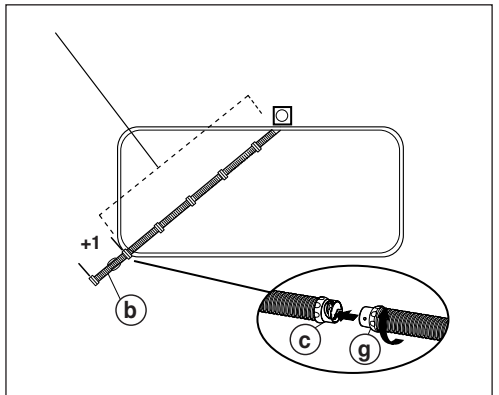

### 3. Connect Cleaner Head | Brancher la tête de l'aspirateur | Conecte el cabezal del limpiador

1. Submerge hose and flood with water (no bubbles visible).
2. Submerge cleaner and flood with water (no bubbles visible).
3. Connect cleaner head to hose.
4. Turn on pool filter pump.

(aucune bulle visible).

3. Brancher la tête de l'aspirateur au tuyau.
4. Activer la pompe du filtre de la piscine.

1. Immerger le tuyau et faire affluer l'eau (aucune bulle visible).
2. Immerger le nettoyeur et faire affluer

1. Sumerja la manguera y llénela de agua (sin que queden burbujas visibles).
2. Sumerja el limpiador y llénelo de agua (sin que queden burbujas visibles).
3. Conecte el cabezal del limpiador a la manguera.
4. Enciende la bomba del filtro de la piscina.

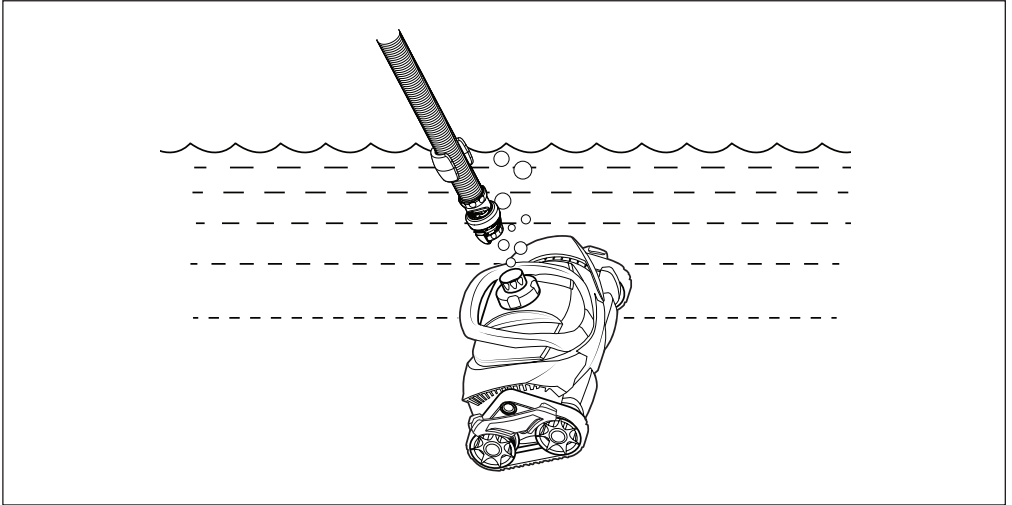

### 4. Check Cleaner Flow | Vérifier le débit | Revisar el flujo

Watch the indicator. Use a stopwatch to time 10 wheel rotations.

\*If wheels change direction during timing, start over.

En regardant l'indicateur, calculer 10 tours de la chenille à l'aide d'un chronomètre.

\*Si la chenille change de direction, recommencez à compter.

Mirando el indicador, calcular 10 rotaciones de la rueda con un cronómetro.

\*Si las ruedas cambian de dirección de giro, comience de nuevo. espere para que se cebe.

A circular diagram of the cleaner head's top view. It shows a central hub with four curved spokes extending to the outer rim. A small black dot is located on the top edge of the outer rim, and a black arrow points to it from the top left.

**Good Flow** = 10 rotations within 20 seconds

---

**Débit Bien** = 10 tours à moins de 20 secondes

---

**Flujo Bueno** = 10 rotaciones dentro de 20 segundos

A circular icon containing a hand with the thumb pointing up, representing a 'thumbs up' or 'good' sign.

## 5. Adjust Flow If Necessary | Régler le débit s'il est nécessaire | Ajustar el flujo si es necesario

Adjust flow via one of the following methods:

- Flowkeeper valve at the skimmer
- Valves at the equipment pad
- Pump speed (variable speed pumps only)

Ajustez le débit via l'une des méthodes suivantes :

- Vanne Flowkeeper au niveau de l'écumoire
- Vannes sur le socle de l'équipement
- Vitesse de la pompe (pompes à vitesse variable seulement)

Ajuste el flujo a través de uno de los siguientes métodos:

- Válvula del caudalímetro en el sumergidor
- Válvulas en la plataforma del equipo
- Velocidad de la bomba (solo bombas de velocidad variable)

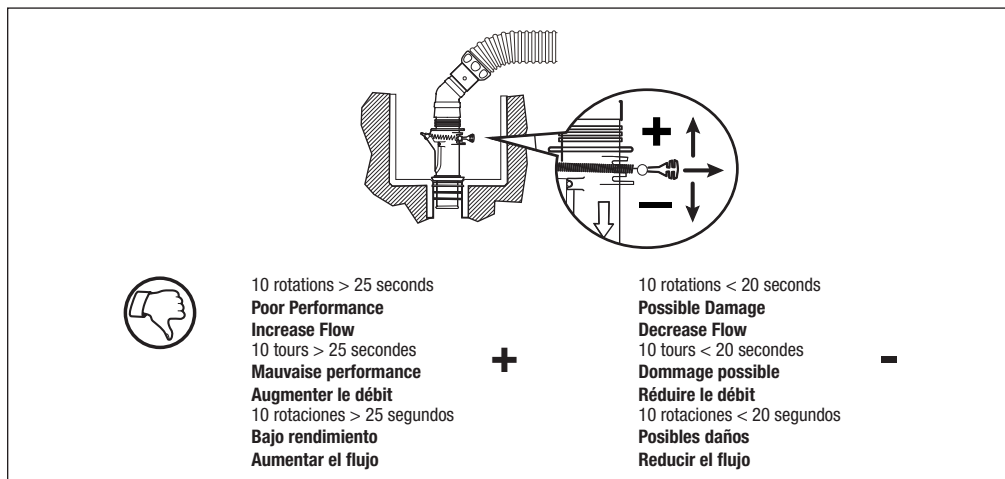

## 6. Storage | Entreposage | Almacenamiento

Store the cleaner out of the water on its side. Unlock hoses and store straight or standing up.

Entreposer le nettoyeur hors de l'eau et sur le côté.  
Déverrouillez les tuyaux et rangez-les droits ou debout.

Almacene el limpiador fuera del agua y sobre de sus lados. Desaten las mangueras y guárdenlas del derecho o levantadas.

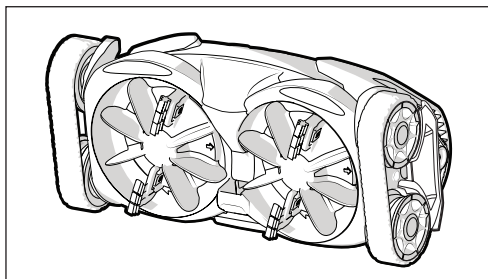

# NOTES/NOTAS

**A Fluidra Brand** | [PolarisPool.com](http://PolarisPool.com) | [PolarisPool.ca](http://PolarisPool.ca)  
2882 Whiptail Loop # 100, Carlsbad, CA 92010, USA | 1.800.822.7933  
2-3365 Mainway, Burlington, ON L7M 1A6, Canada | 1.800.822.7933

©2025 Fluidra. All rights reserved. The trademarks and trade names used herein are the property of their respective owners.

H0690100\_REVE